























Byggsanktionsavgift

Fastighetsbeteckning	Gredelby 1:17
Bilaga nummer	2
Byggnadsnämndens diarienummer	BMK 2024-190

Ärendebeskrivning

Ärende	Påbörjat åtgärd eller del av åtgärd utan startbesked
Vad avser åtgärden eller delåtgärden?	Lov- eller anmälningspliktiga åtgärder eller delåtgärder som avser byggnader
Vilken typ av åtgärd eller delåtgärd gäller ditt ärende?	Nybyggnad
Vilken typ av byggnad avser åtgärden eller delåtgärden?	Komplementbyggnad, komplementbostadshus eller annan liten byggnad
Fanns beviljat bygglov eller var anmälan inlämnad innan åtgärden eller delåtgärden påbörjades?	Nej
Area	24,5

Plan- och byggförordning (2011:338) 9 kap. 6 § 2 p

Byggsanktionsavgiften för att trots förbudet i 10 kap. 3 eller 3 a § plan- och bygglagen (2010:900) påbörja en sådan nybyggnad som kräver lov enligt 9 kap. 2 § första stycket 1 eller 8 § första stycket 2 a, 3 eller 4 plan- och bygglagen eller anmälan enligt 6 kap. 5 § första stycket 2, 9 eller 10, eller en del av en sådan nybyggnad, innan byggnadsnämnden har gett ett startbesked som omfattar nybyggnaden eller delen av denna, eller innan den tidpunkt som byggnadsnämnden enligt 10 kap. 24 § 6 plan- och bygglagen i ett startbesked har angett att åtgärden får påbörjas är: 2. för en komplementbyggnad, ett komplementbostadshus eller en annan liten byggnad, 0,25 prisbasbelopp med ett tillägg av 0,005 prisbasbelopp per kvadratmeter av byggnadens sanktionsarea.

Förordning (2022:910).

Beräkning

Sanktionsarea	9,5
Aktuellt prisbasbelopp (pbb)	57 300 kr (2024)
Beräkningsgrundande formel	$(0,25 * pbb) + (0,005 * pbb * \text{sanktionsarea})$
Beräkning	$(0,25 * 57300) + (0,005 * 57300 * 9,5)$

Beräknad sanktionsavgift **17 046 kr**

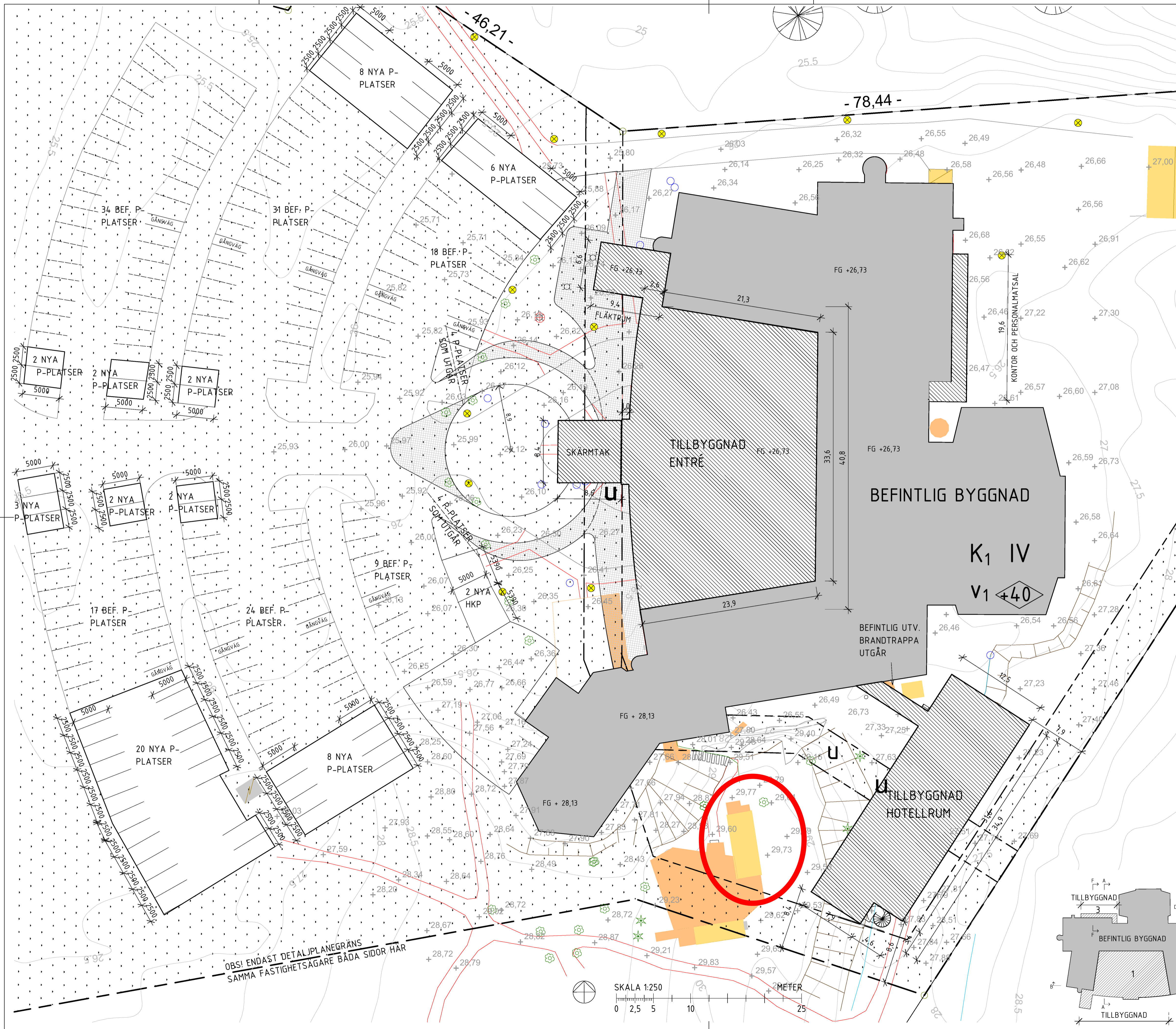

- FÖRKLARINGAR**
MÅTT ANGES I METER.
- TILLBYGGNAD
 - BEFINTLIG BYGGNAD
 - NY PARKERING
- STORLEK BEFINTLIG PARKERING 5 x 2,5 METER
- FÖRESKRIFTER**
SÖKT BYGGLOV OMFATTAR:
1. TILLBYGGNAD FRAMSIDA MED FLÄKTRUM, UTÖKAD MATSAL, UTÖKAD LOBBY SAMT KONFERENSLOKAL
 2. NY BYGGNAD HOTELLRUM PÅ BAKSIDAN, 62 RUM VARAV 1 HANDIKAPPRUM
 3. UTBYGGNAD AV PERSONALMATSAL OCH KONTOR
- HÄNVISNINGAR**
SE HANDLINGSFÖRTECKNING

Detaljplan BRUNNBY HOTELL
Aktbeteckning: 0380-P89/8 Laga kraft: 1988-09-26

Högsta totalhöjd i meter över nollplanet

Andvändningsgräns
 Egenskapsgräns

Marken får inte bebyggas

K₁ Hotell, restaurang samt tillhörande parkeringsplatser.
IV Högsta antal våningar.
U Marken skall vara tillgänglig för allmänna underjordiska ledningar.
V₁ Vind får inte inredas.

Beteckningar

Verksamhet	Traktgräns	Gränspunkt
Komplementbyggnad	Fasthetsgräns	Arbetsfix
Övrig	Höjdukura	Befintligt markhöjd
Servitut	Vägkant, Asfalt	Belysningsstolpe
	Gång-cykelbana	Brunn
	Stödmur	Flaggstäng
	Staket	Barträd
	Dike	Lövtrod
	Slätt	Färdigt govtöjd
		Gränslängd
		VRA Trakt
		1:2 Fasthetsbeteckning

BET	ÄNDRINGEN AVSER	DATUM	SIGN
BYGGLOVSHANDLING			
NOVA PARK CONFERENCE			
GREDELBY 1:17 del av			
WASAM AB			
X A Wahlros Arkitektur i Fokus AB tel. 08-480 047 85			
K			
V			
E			
BR			
TIL			
AK			
M			
UPPROG NR	RITAD/KONSTR. AV	HANDLAGGARE	
	PTM		
DATUM	ANSVARIG		
2024-04-30	PÅL TYLLSTRÖM		
TILL- OCH OMBYGGNAD AV HOTELL SITUATIONSPLAN			
SKALA	NUMMER	BET	
A1 1:250	A-01		
A3 1:500			

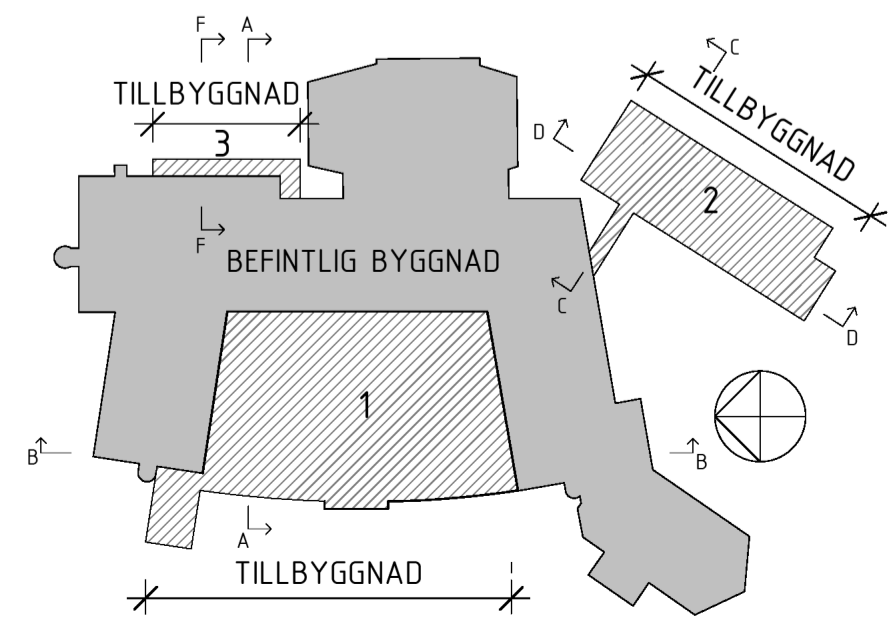



Tubbo lounge 8.6 meters

Client: Nova Park Conference
Offer 228042, date Dec, 12th, 2022

Contact
Encar Araez Sampere
encar.araez@tubbo.com, (+34) 689 783 164

CAPOTEX
group

Fondue Restaurant



Meeting Lounge



Champagne Bar



Winter Beach Bar



Cigar Lounge

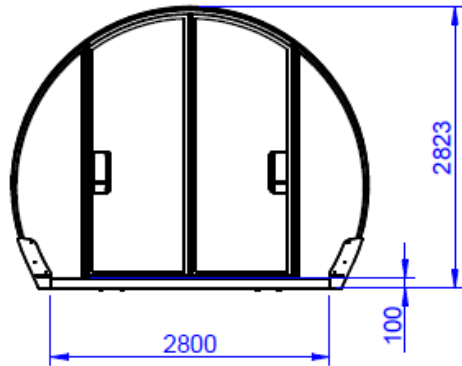

FRONT DOOR

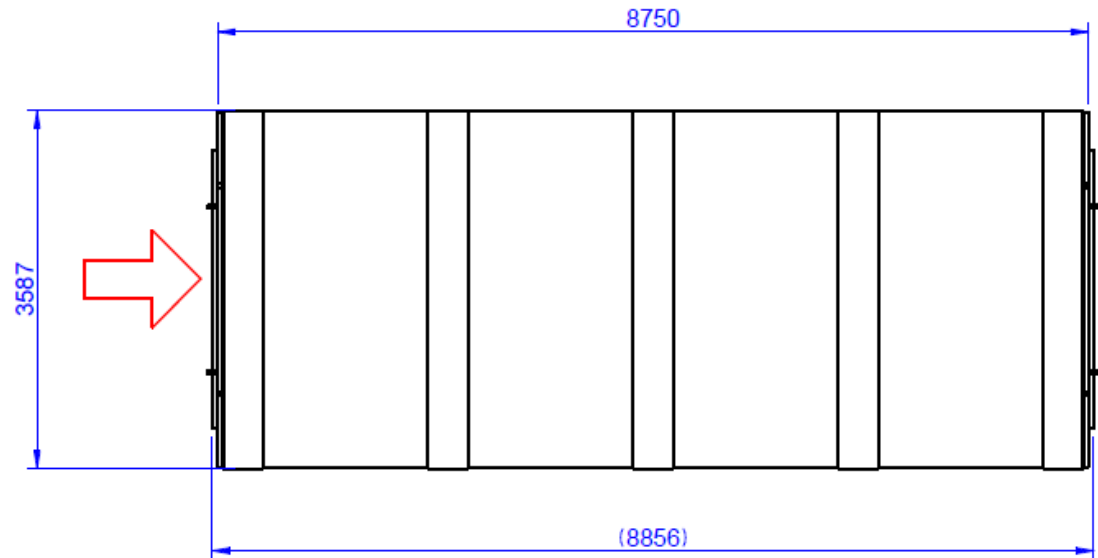
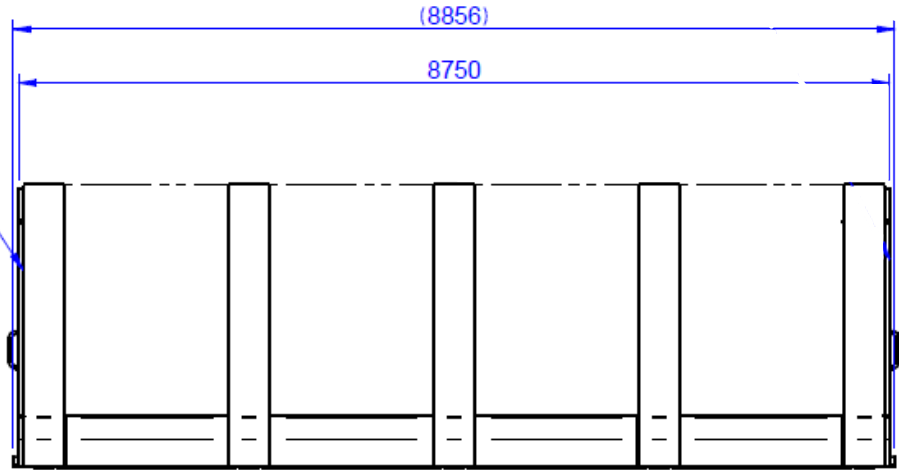

NOT SPECIFIED TOLERANCE			
DIMENSIONS		ANGLES	
()	: ±2.00	0°	: ±02' 00"
X	: ±0.50		
X.0	: ±0.25	0° 0'	: ±00' 30"
X.00	: ±0.08		
X.000	: ±0.02	0° 0' 0"	: ±00' 03"

CAD DRAWING. HANDLING ON CAD SYSTEM ONLY

THIS DRAWING IS OWNED BY TUBBO.
COPY OR REPRODUCTION IS FORBIDDEN
WITHOUT PREVIOUS NOTICE

SCALE	DESIGNED	DRAWN	CHECKED	SHEET 1 OF 1	FORMAT
1:50	26-11-2020		J.SAURA	EUR	A3
NAME	4 MODULES TUBBO LOUNGE + 2 DOORS			DRAWING NUMBER	
				CAD FILE	
				4 modulos + 2 Puertas_Exteriores.d	

STORAGE SPACE

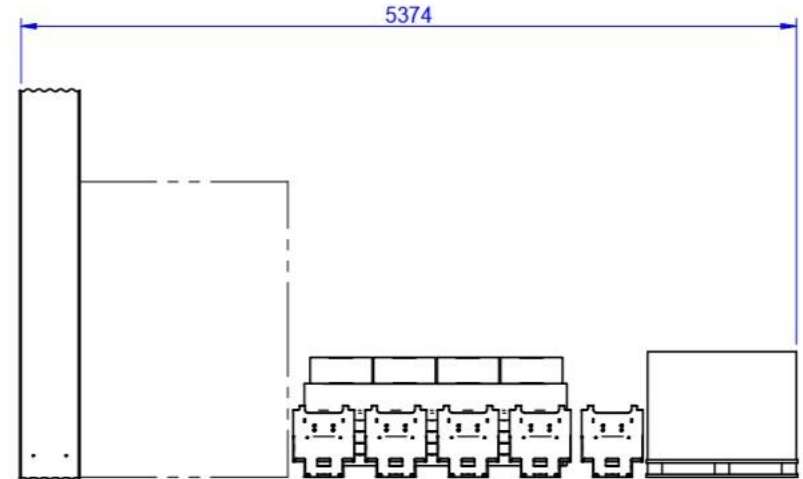
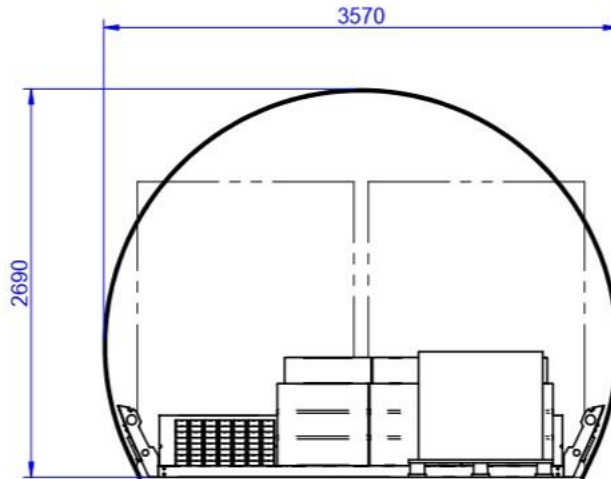

- Almacenaje Tubbo Lounge 1 a 4 módulos**
 3.6 x 5.4 x 2.7 = 52.5 m³
- Storage Tubbo Lounge 1 to 4 modules**
 3.6 x 5.4 x 2.7 = 52.5 m³
- Lagerraum Tubbo Lounge 1 bis 4 modules**
 3.6 x 5.4 x 2.7 = 52.5 m³

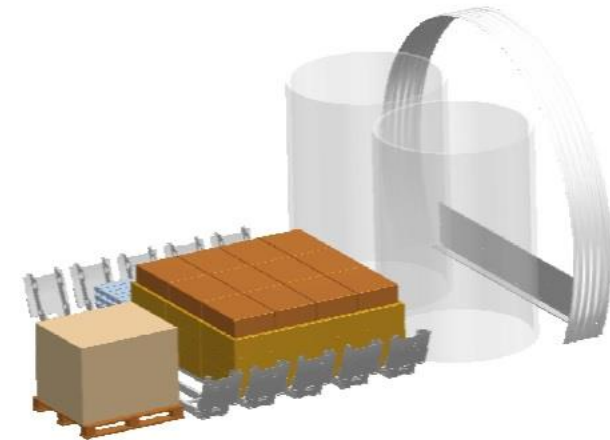

NOT SPECIFIED TOLERANCE	
DIMENSIONS	ANGLES
() : ±2.00	0° : ±02' 00"
X : ±0.50	
X.0 : ±0.25	0° 0' : ±00' 30"
X.00 : ±0.08	
X.000 : ±0.02	0° 0' 0" : ±00' 03"

CAD DRAWING. HANDLING ON CAD SYSTEM ONLY

THIS DRAWING IS OWNED BY TUBBO.
COPY OR REPRODUCTION IS FORBIDDEN
WITHOUT PREVIOUS NOTICE

SCALE	DESIGNED	DRAWN	CHECKED	SHEET 1 OF 1	FORMAT
-	P.GLEZ		J.SAURA		A3
NAME				TUBBO LOUNGE STORAGE (1 to 4 MODULES)	

DRAWING NUMBER	
CAD FILE	Almacena 4 modulos.dft

Customer	Nova Park Conference
Offer number	228042
Date	Dec, 12th, 2022
Payment terms	50% with Purchase Order, 50% before collection of the goods from our factory
Incoterms	DDP Gredelbyvägen 138, 741 71 Knivsta, Suecia
Delivery date	5-7 days after shipment
Offer Validity	30 days

Tubbo lounge 8.6 meters

Line	Description	Quantity	UOM	Price	Total
10	Tubbo Lounge, lenght 8.6 meters.	8.60	m	2,610.00	22,446.00
20	RGB LED lighting system (including remote control)	1.00	un	3,465.00	3,465.00
30	Infrared heating 2000W	3.00	un	1,070.00	3,210.00
50	Aluminium structural assembly	4.00	un	1,060.00	4,240.00
60	Butterfly door Tubbo Lounge	2.00	un	3,790.00	7,580.00
70	Transport Gredelbyvägen 138, 741 71 Knivsta, Sweden	1.00	un	7,500.00	7,500.00
This product is transported on trailer. You should check if your area requires a special permission for unloading.					

Line	Description	Quantity	UOM	Price	Total
80	Assembly instructor Instructor accommodation and food at the customer's expense	1.00	d	1,265.00	1,265.00
90	Discount 6.2% for early delivery: Goods sent from our factory to Nova Park Conference before December 31st, 2022	1.00	un	-3,056.00	-3,056.00
Total EUR offer (V.A.T. not included)					46,650.00

What is Tubbo®?



Discover Infinite Experiences

TUBBO® is a ground independent structure of sophisticated design which is made up of modular components.

Tubbo has been designed to create a visionary experience of the outside world. Enjoy the landscape and a wonderful atmosphere while being sheltered from the weather.

The sophisticated design and the beauty of its finish ensure unique and unforgettable experience.

Companies that trust us



Från: Magnus Ericsson <magnus.ericsson@novapark.se>

Till: Knivsta Kommun <knivsta@knivsta.se>

Skickad: den 24 juni 2024 13:48

Ämne: Svar på BMK 2024-000190

Hej Christofer,

Inför bygg- och miljönämndens behandling av vårt ärende lämnar vi följande svar och synpunkter.

Wasam ab beklagar att vi missat att söka bygglov för den flyttbara TUBBO loungen som vi satt upp. Det var vår uppfattning att vi inte behövde söka tillstånd då loungen är flyttbar. Men efter samråd med kommunens byggnadsinspektörer har vi förstått att så inte är fallet.

Vi har precis skickat in bygglov för loungen och det är vår plan att låta loungen stå kvar i väntan på besked om bygglov och vi är införstådda med den byggsanktionsavgift som följer därav.

Mvh,

Magnus Ericsson
VD



STENINGEVIK AB
Steninge Allé 111
195 59 Märsta-Arlanda

08-591 231 50
www.steningevik.se



NOVA PARK
CONFERENCE

NOVA PARK AB
Gredelbyvägen 138
741 71 Knivsta-Arlanda

018-34 90 00
www.novapark.se



OBS: Det här e-postmeddelandet har sitt ursprung utanför kommunen. Klicka inte på länkar eller öppna bifogade filer om du inte känner igen avsändaren och vet att innehållet är säkert. Är du osäker så kontaktar du IT-support.